

**Montageanleitung**  
**Installation manual**  
**Инструкция по монтажу**

JÖRGER  
DESIGN 

**1-Hand Batt. 1/2" für Hygienebrause, Fertigmont.set**

**649.20.237.000**

**Concealed single lever 1/2" for ablution spray, ass. set**

**Внутрискристенная часть 1/2"**

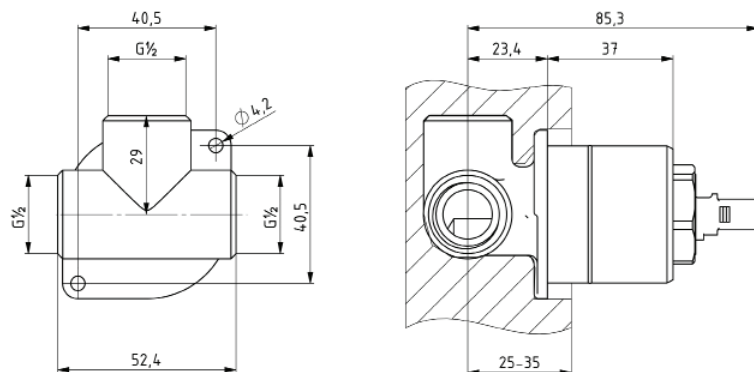

**HINWEIS / INFORMATION / УВЕДОМЛЕНИЕ**

Herzlichen Glückwunsch zum Kauf Ihrer JÖRGER DESIGN Sanitärarmatur! Vielen Dank für Ihre Wahl unserer Produkte und Ihr Vertrauen in unsere Marke!

Bitte lesen Sie die Empfehlungen zur Montage, die Betriebsregeln, Pflege- und Wartungstipps sorgfältig durch und befolgen Sie sie während der gesamten Nutzungsdauer unserer Produkte.

*Congratulations on purchasing JÖRGER DESIGN plumbing fixtures! Thank you for choosing our products and trusting our brand!*

*Please read the installation instructions, operating rules, and care and maintenance tips carefully, and follow them throughout the entire use of our products*

Поздравляем Вас с приобретением сантехнической арматуры JÖRGER DESIGN! Благодарим за выбор нашей продукции и доверие к марке!

Пожалуйста, прочтите рекомендации по монтажу изделий, правила эксплуатации, советы по уходу и обслуживанию изделий и следуйте им на всем протяжении всего срока использования наших изделий.

**⚠ ACHTUNG!**

Dieses Symbol warnt vor Sachschäden bei Nichtbeachten der Hinweise.

**i HINWEIS!**

Dieses Symbol macht auf wichtige Informationen aufmerksam.

Bitte lesen Sie die Anleitung vollständig und beachten Sie alle Sicherheitshinweise. Alle zum Produkt gehörenden Anleitungen und Dokumente sind an den Endbenutzer zu übergeben. Andernfalls kann die Haftung des Herstellers im Schadensfall eingeschränkt oder ausgeschlossen sein.

- Sämtliche Sanitärarbeiten dürfen ausschließlich durch einen sachkundigen und qualifizierten Sanitärfachinstallateur durchgeführt werden.
- Arbeiten an elektrischen Anschlüssen (falls zutreffend) dürfen nur von zugelassenen Elektrofachkräften und unter Beachtung der einschlägigen Normen (z. B. VDE, länderspezifische Vorschriften) erfolgen.
- Örtliche Vorschriften der Wasserversorgungsunternehmen sowie zur Unfallverhütung sind vorrangig zu befolgen.
- Bei Nichtbeachtung der Hinweise, bei unsachgemäßer Installation oder zweckfremder Nutzung können Gewährleistungsansprüche und die Haftung des Herstellers entfallen.
- Jegliche Veränderungen oder Umbauten am Produkt führen zum Ausschluss der Herstellerhaftung.

**⚠ WARNING!**

*This symbol indicates a risk of property damage if the instructions are not followed.*

**i NOTICE!**

*This symbol draws attention to important information.*

*Read this manual carefully and follow all safety instructions. All product documentation and manuals must be provided to the end user. Failure to do so may limit or void the manufacturer's liability in the event of damage.*

- *All plumbing work must be performed only by a licensed plumber in accordance with applicable state and local codes.*
- *Electrical work (if applicable) must only be carried out by a licensed electrician in compliance with the National Electrical Code (NEC) and all local regulations.*
- *Local building codes, plumbing codes, and safety regulations must always be observed*
- *Failure to follow these instructions, improper installation, or misuse of the product may result in the loss of warranty coverage and release the manufacturer from any liability.*
- *Any modifications or alterations to the product will void the manufacturer's warranty and liability.*

**⚠ ВАЖНО!**

Этот символ предупреждает о риске нанесения материального ущерба при несоблюдении инструкции.

**i УВЕДОМЛЕНИЕ!**

Этот символ обращает внимание на важную информацию. Прочитайте данную инструкцию полностью и точно соблюдайте все данные указания. Все руководства и документы, периода эксплуатации. Если таковые отсутствуют у пользователя, в случае нанесения материального ущерба производитель ограничивает или полностью снимает с себя ответственность.

- Работы по установке и подключению сантехнической арматуры Jöger должны выполняться только квалифицированными специалистами по монтажу сантехники и оборудования.
- Подключение изделий к электросети, если это предусмотрено инструкцией, должны выполнять только сертифицированные специалисты-электрики в соответствии с нормативными актами и соответствующими стандартами страны нахождения объекта.
- В приоритетном порядке следует соблюдать региональные нормативно-правовые акты и предписания местных водоснабжающих организаций, местные правила техники безопасности.
- В случае нарушения инструкций, неправильной установки или использования изделия не по назначению, производитель снимает с себя ответственность и обязательства по гарантийному обслуживанию.
- Производитель вправе отказать в гарантийном обслуживании в случае любого изменения или модификации продукта.

Bei Fragen oder Unsicherheiten bezüglich Montage, Bedienung oder Wartung kontaktieren Sie bitte unseren technischen Service.

Die Kontaktdaten finden Sie auf der Rückseite dieser Anleitung oder auf unserer Homepage.

*If you have any questions or are uncertain about installation, operation, or maintenance, please contact our Customer Support team.*

*Contact details are provided on the back of this manual and on our website.*

Если у вас есть какие-либо вопросы по поводу установки, монтажа, эксплуатации или технического обслуживания изделий, пожалуйста, свяжитесь с нашей технической службой. Контактную информацию можно найти на обратной стороне этого руководства или на нашем web-сайте.

Auslauf/  
Outlet/  
Выход

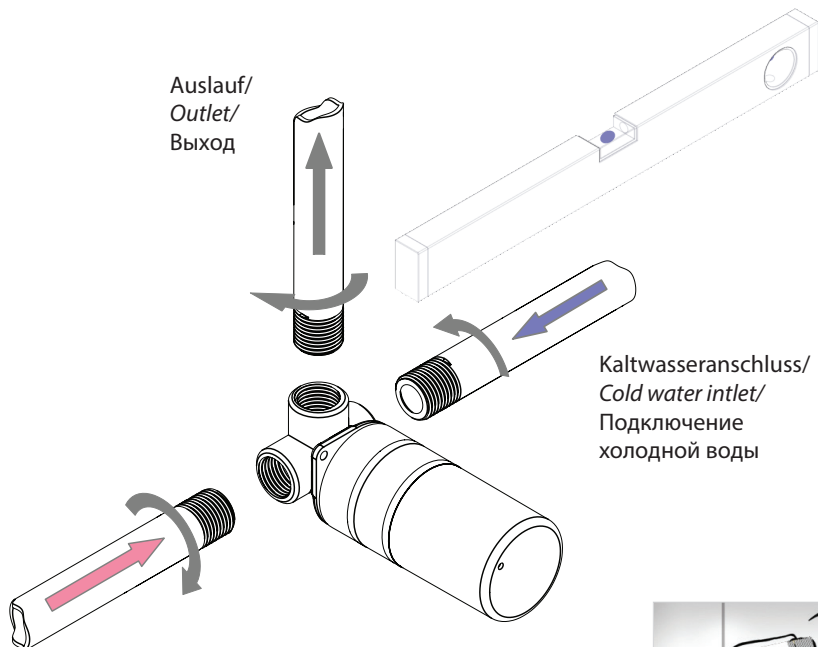

Kaltwasseranschluss/  
Cold water inlet/  
Подключение  
холодной воды

Warmwasseranschluss/  
Hot water inlet/  
Подключение горячей воды

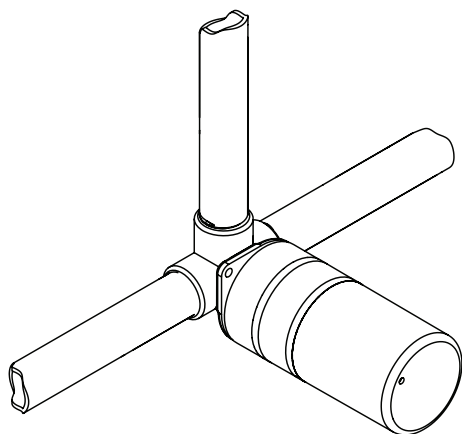



**DE :****BETRIEBSBEDINGUNGEN**

Kaltwassertemperatur	5–25 °C
Warmwassertemperatur	55–65 °C
Empfohlene Warmwassertemperatur	60 °C
Thermische Desinfektion (5:00 Min.)	≥ 70 °C
Zulässiger Fließdruck	1 – 5 bar
Empfohlener. Fließdruck	3 bar

Ein Druckminderer ist bauseits in der Hauptleitung hinter dem Wasserzähler einzubauen, um bei einem Ruhedruck über 500 kPa / 73 psi / 5 bar die Geräuschwerte der Geräuschklasse einzuhalten. Bei Kombination mit Durchlauferhitzern ist die Mindestdurchflussmenge der Sicherheitsabschaltung zu berücksichtigen. Beachten Sie die Herstellerhinweise des Durchlauferhitzers.

**GARANTIEBEDINGUNGEN**

Wir garantieren, dass unsere Sanitärprodukte allen modernen technischen Normen entsprechen und zuverlässig funktionieren, wenn die Betriebsanweisungen befolgt werden. Die Garantiezeit beträgt 1 Jahr (sofern nicht anders angegeben).

Die Garantie wird nur bei Vorlage des Kassenbons gewährt. Die Entscheidung über die Notwendigkeit oder Zweckmäßigkeit einer Reparatur oder eines Austauschs von Teilen trifft ein Servicetechniker. Zusätzliche Kosten für den Einsatz des Monteurs, die Lieferung benötigter Teile, Demontage- und Montagearbeiten, Inbetriebnahme, Wartungs- und Servicekosten, die nicht in der Garantie enthalten sind, werden gemäß der Preisliste des Service-Teams zusätzlich berechnet.

Die Garantie gilt nicht für:

- Folgen der Anwendung chemischer und abrasiver Substanzen, aggressiver Reinigungsmittel sowie Nichteinhaltung der Pflege- und Wartungsempfehlungen;
- Mängel, die durch Kalkablagerungen entstanden sind;
- Störungen, die durch Unstimmigkeiten oder Fehler im Stromnetz, Wasserversorgungs- und Wasser aufbereitungssystem oder Blitzschutz verursacht wurden;
- Mängel, die durch mechanische Beschädigungen, unsachgemäße Nutzung durch den Benutzer, Eindringen von Fremdkörpern in das Produkt oder fehlende professionelle Wartung entstanden sind;
- Fälle von natürlichem Verschleiß der Produkte und ihrer Komponenten (Dichtungen, Dichtungen, bewegliche Teile, dekorative Abdeckungen, elektrische Lampen, Batterien, Filter usw.);
- Mängel und Störungen, die durch unsachgemäße Installation durch nicht qualifizierte Fachkräfte, Reparaturen oder Umbauten durch Personen ohne die erforderliche Qualifikation, unvollständige Ausstattung des Produkts oder die Verwendung von Ersatzteilen Dritter entstanden sind.

Stationär angeschlossene große Sanitäranlagen werden am Installationsort repariert. Für eine qualitativ hochwertige Reparatur und Wartung muss der Zugang zum Produkt sowie zu seinen Komponenten frei sein. Der Service übernimmt keine Kosten für die Gewährleistung des Zugangs zu den Komponenten des Produkts oder der Installation.

**PFLEGE UND WARTUNG DURCH DEN BENUTZER**

- Für die tägliche Reinigung verwenden Sie eine Seifenlösung und Wasser. Entfernen Sie Wasserreste mit einem weichen Tuch.
-  Verwenden Sie keine Reinigungsmittel mit abrasiven Partikeln, alkalischen oder sauren Lösungen wie Essig. Scheuernde Tücher, Bürsten und raue Materialien können die Metallbeschichtung beschädigen.
- Detaillierte Pflegehinweise für jede Art der Oberfläche finden Sie auf unserer Website im Bereich Service. Oberflächen und Pflege (<https://www.joerger.de/de/service/sufaces-and-care/>).
- Für die einwandfreie Funktion von Mischern und Thermostaten sollten Sie regelmäßig die Kartuschen und Filter mit Wasser spülen. Vorsichtiges Entfernen von Kalkablagerungen und Verschmutzungen aus dem Luftsprudler oder Duschkopf verlängert die Lebensdauer der Produkte. Entfernen Sie den Luftsprudler mit einem Montageschlüssel, trennen Sie den Siebfilter und legen Sie ihn in eine Lösung zum Entfernen von Kalk, dann spülen Sie ihn gründlich mit Wasser. Den Duschkopf reinigen Sie mit Seifenlösung.
- Führen Sie einmal im Quartal alle Eckventile und versteckten Ventile in Betrieb. Einmal im Monat sollten Sie den Thermostat bei vollem Wasserdruck in allen Temperaturbereichen testen. Dies garantiert eine reibungslose Funktion des Einstellkerns. Demontieren Sie den Thermostat niemals selbst.

**EN /US:****OPERATING CONDITIONS**

Cold water temperature	5 – 25 °C /	41 - 77 °F
Hot water temperature	55 – 65 °C /	31 - 149 °F
Recommended hot water temperature	60 °C /	140 °F
Thermal disinfection (5:00 mins.)	≥ 70 °C /	≥ 158 °F
Permissible flow pressure	1 – 5 bar /	15 - 73 psi
Recommended flow pressure	3 bar /	44 psi

*The customer has to provide a pressure reducer in the main line downstream of the water meter to comply with the noise levels according to the noise class at a resting pressure above 500 kPa / 73 psi / 5 bar. If combined with continuous-flow heaters, the minimum flow volume of the safety shut-off has to be considered. Observe the manufacturer's instructions for the continuous-flow heater.*

**WARRANTY CONDITIONS**

*We guarantee that our plumbing products meet all modern technical standards and work reliably when used correctly. The warranty period is 1 year (unless otherwise stated).*

*Warranty service is provided with proof of purchase, such as a receipt. The decision to repair or replace parts is made by a service technician.*

*Additional costs for the technician's visit, delivery of parts, removal and installation of the product or parts, commissioning, and maintenance services not covered by the warranty must be paid extra, according to the service price list.*

*The warranty does not cover:*

- Damage caused by chemicals, abrasive substances, aggressive cleaning agents, or failure to follow care and maintenance instructions;*
- Defects caused by lime scale build-up;*
- Faults due to problems with the electrical supply, water supply, water treatment system, or lightning protection;*
- Damage caused by mechanical impacts, improper use, foreign objects inside the product, or lack of professional maintenance;*
- Normal wear and tear of the product and its parts (seals, gaskets, moving parts, decorative covers, light bulbs, batteries, filters, etc.);*
- Faults caused by installation or repairs carried out by unqualified personnel, or using parts from third-party manufacturers-*

*Large fixed plumbing items are repaired on-site at the installation location. To ensure a good repair, the product and its parts must be easily accessible. The service does not cover costs for providing access to the components or installation.*

**CARE AND MAINTENANCE BY THE USER**

- For daily cleaning, use a soap solution and water. Remove water residues from surfaces with a soft cloth.*
-  Do not use cleaning agents with abrasive particles, alkaline or acid solutions, such as vinegar. Abrasive cloths, brushes, and rough materials can damage the metal coating.*
- Detailed care instructions for each surface type are available on our website in the Service section: Surfaces and Care (<https://www.joerger.de/en/service/sufaces-and-care/>).*
- To keep mixers and thermostats working properly, periodically rinse the cartridges and filters with running water. Gently remove limescale and dirt from the aerator or showerhead to extend the product's lifespan. Remove the aerator with a wrench, detach the mesh filter, soak it in a descaling solution, then rinse thoroughly with water. Clean the showerhead with a soap solution.*
- Once every quarter, operate all corner and hidden valves. Once a month, test the thermostat at full water pressure in all temperature modes. This ensures smooth operation of the control cartridge. Never disassemble the thermostat yourself.*

**RU:****Условия эксплуатации**

Температура холодной воды:	5 – 25 °C
Температура горячей воды:	55 – 65 °C
Рекомендуемая температура горячей воды	60 °C
Термическая дезинфекция (5:00 мин.)	≥ 70 °C
Допустимое давление потока	1 – 5 бар
Рекомендуемое давление потока	3 бар

Рекомендуемое гидравлическое давление 3 бар. За счетчиком воды заказчик должен установить редукционный клапан для выравнивания давления (максимальная разница в давлении 1 бар) и соблюдения значений класса шума при полном давлении потока свыше 500 кПа / 73 psi / 5 бар. Фильтры тонкой очистки 50-100 микрон.

**ГАРАНТИЙНЫЕ УСЛОВИЯ**

Мы гарантируем, что наши сантехнические изделия отвечают всем современным техническим нормам и надежно работают при соблюдении правил эксплуатации. Гарантийный срок составляет 1 год (если не указано иное).

Гарантийное обслуживание предоставляется при наличии кассового чека. Решение о необходимости / целесообразности ремонта или замены деталей принимается специалистом сервисной службы.

Сопутствующие расходы по выезду мастера, доставке необходимых деталей, услуги по демонтажу / монтажу изделия или детали, пуско-наладочные работы, стоимость сервисно-профилактического обслуживания, не входящего в гарантийные обязательства, оплачиваются дополнительно согласно прейскуранту службы сервиса.

**Гарантия не распространяется на:**

- последствия применения химических и абразивных веществ, агрессивных моющих средств и несоблюдение рекомендаций по обслуживанию и уходу;
- дефекты, возникшие в результате образования известкового налета;
- неисправности, вызванные несоответствием или неисправностью электрической сети, системы водоснабжения и водоподготовки или молниеотвода;
- дефекты, возникшие в результате механических повреждений, неправильной эксплуатации со стороны пользователя, при попадании внутрь изделия инородных предметов, при отсутствии профессионального профилактического обслуживания оборудования;
- случаи естественного износа изделий и его компонентов (уплотнений, прокладок, движущихся астей, декоративных накладок, электрических ламп, элементов питания, фильтров и т.д.);
- дефекты и неисправности, возникшие в результате установки оборудования неквалифицированными специалистами, ремонта или переделки изделия лицами, не имеющими необходимой квалификации для проведения таких работ, неполной комплектацией изделия, а также при использовании запасных частей сторонних производителей.

Стационарно подключенные крупные сантехнические товары ремонтируется по месту установки. Для качественного ремонта и обслуживания требуется обеспечить свободный доступ к изделию, а также к любой из его деталей. Сервисная служба не берет на себя затраты по обеспечению доступа к компонентам изделия или инсталляции.

**Советы по уходу и обслуживанию**

- Для повседневного ухода за изделиями используйте мыльный раствор и воду, удалите с поверхностей остатки воды мягкой тканью.
- ⚠ Нельзя использовать чистящие вещества с абразивными частицами, растворы, содержащие щелочь или кислоты, например, уксус. Салфетки с абразивным слоем, щетки и грубо тканые материалы повреждают металлическое покрытие.
- Подробные рекомендации по уходу за каждым видом отделки – на нашем сайте в разделе Сервис. Поверхности и уход (<https://www.joerger.de/ru/service/sufaces-and-care/>).
- Для исправной работы смесителей и термостатов необходимо периодически промывать картриджи и фильтры под проточной водой. Бережное удаление известкового налета и загрязнений из аэратора или душевой насадки продлевает срок службы изделий. Снимите аэратор с помощью монтажного ключа, отделите сетчатый фильтр и поместите его в емкость со средством для удаления известкового налета, затем тщательно промойте проточной водой. Душевую насадку очистите мыльным раствором.
- Раз в квартал приводите в действие все угловые и скрытые вентили. Раз в месяц запускайте термостат при полном напоре воды на всех температурных режимах. Это гарантирует бесперебойную работу регулировочного патрона. Никогда не демонтируйте самостоятельно термостат.

jörger  
DESIGN



**Jörger Design Manufaktur GmbH**

Telefon : +49 (0)621-4109701

Telefax : +49 (0)621-4109710

E-Mail : [info@joerger.de](mailto:info@joerger.de)

[www.joerger.de](http://www.joerger.de)

